

X-Ray SHARK® XD38

X-ray Inspektion für verpackte Produkte

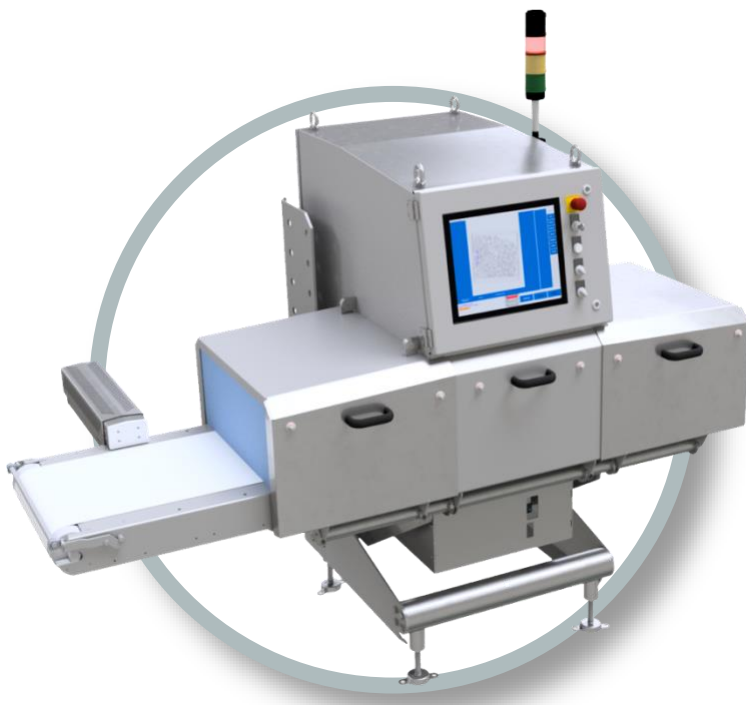

CASSEL XRAY SHARK® XD38-L1

Highlights

- Erkennt Materialien mit hoher Dichte wie Metall, Keramik, Stein oder Kunststoff
- Einfache Bedienung mit Autokalibrierung und übersichtlichen Funktionen auf 17"-Touchscreen
- .XIA-Software für sofortige Analyse und Erkennung mit hoher Genauigkeit und Zuverlässigkeit

Features

- Echtzeit-Detektion mit farbiger Kontaminationsanalyse
- Maskierungsfunktion
- Automatische Speicherung der Prüfdaten mit Zeit- und Datumsstempel
- Benutzerfreundliche Menüs für eine intuitive Bedienung
- USB und Ethernet
- Förderband mit Schnellspanner
- Eingebaute Fernwartung
- 24 Stunden Non-Stop-Betrieb
- TÜV-geprüft: zuverlässiger deutscher Sicherheitsstandard (optionales TÜV-Zertifikat)

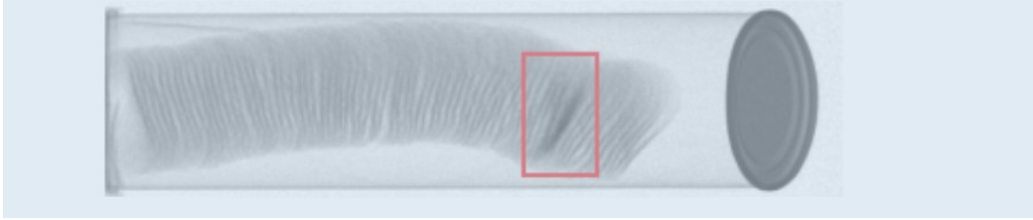

X-Ray SHARK® XD38

X-ray Inspektion für verpackte Produkte

Überblick

Der XD38 Serie sich besonders für verpackte Lebensmittel oder Non-Food-Produkte, zum Beispiel in Kunststoffverpackungen, Gläsern, Kartons und sogar Metallfolien oder Metall Dosen. Er detektiert unerwünschte Fremdkörper wie Metall, Steine, Keramik oder Kunststoff mit hoher Dichte im Produkt.

Das hygienische Design ermöglicht eine einfache Reinigung und Wartung des Geräts - ohne zusätzliches Werkzeug. Dies macht den XD38-L1 und XD38-H1 besonders geeignet für alle Unternehmen und Branchen, die hohe Hygienestandards gewährleisten müssen (auch in IP69k erhältlich).



Großes Display und übersichtliche Funktionen für eine einfache Bedienung.

Lieferumfang

- CASSEL Röntgenscanner mit XIA Bildverarbeitungssoftware
- Sicherheitsschaltung zum Schutz vor Strahlenbelastung
- Zertifizierte Testkarten/-stäbe für eine gesicherte Leistung des Röntgensystems

Optionales Zubehör & Extras

- Radiation Meter
- 21 CFR Part 111 compliance, BRC*
- Auswurfbehälter
- Separates Förderband mit automatischem Auswurf

*BRC kit

Mit dieser Option erfüllt das Gerät die Anforderungen des British Retail Consortium (BRC) Global Standard für Lebensmittelsicherheit und damit auch die gängigen Standards für HACCP und IFS.

Anwendungen

Inspection of packaged food and non-food products in

- Kartons aus Wellpappe oder Kunststoffboxen
- Metallfolien- und kunststoffbeschichteten Verpackungen
- Beuteln
- Gläser oder Metall Dosen



CASSEL XRAY SHARK® XD38-L1 Frontview

CASSEL
INSPECTION

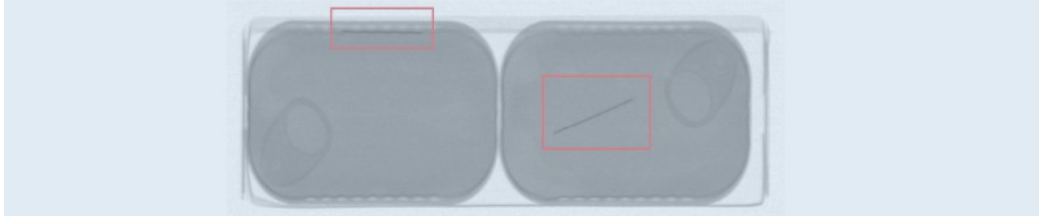

X-Ray SHARK® XD38

X-ray Inspektion für verpackte Produkte



Interior View of Conveyor Belt

Spezifikationen

Model	XD38-L1	XD38-H1
Röntgenquelle	Einstrahl-Röntgenstrahler mit	
	max. 60kV (50W)	max. 80kV (480W)
	Variabel in Spannung + Stromfluß	
Leckstrahlung	1 µSv/h oder weniger	3 µSv/h oder weniger
	In 10 cm Abstand von der Schaltschrankoberfläche	
Sicherheit	Spezieller Produkttunnel, magnetische Sicherheitsschalter an Schaltschranktür und Produkttunnel, Not-Halt Schalter, Röntgen-Aus-Schlüsselschalter, Not-Halt, IN / OUT Schnittstelle zur Integration in Produktionslinie	
Röntgendetektor	Low noise 408 mm	Low noise 408 mm
	Zeilenabtast-CCD, Diodenabstand 0,8 mm, integrierte Röntgenstrahlblende (optional Diodenabstand 0,4 mm)	
Kühlung	Hocheffiziente, leise DC-Filterlüfter	
Gehäuse	Edelstahl AISI 304 / DIN EN 1.4301 (X5CrNi18-10)	
Schutzart	IP54 (nach IEC 60529), inklusive Bildschirm und Luftfilter, optional IP66, optionale Luftkühlungseinheit	
Förderband Geschwindigkeit	Fördergeschwindigkeit nach Produkt, 0,05 bis 0,98 m/s (7 feste Geschwindigkeitsstufen)	
Gurtbreite	400 mm (netto breite 380 mm)	
Max. Produktgröße (Breite x Höhe)	340x60 mm / 300x100mm / 250x160 mm / 200x200 mm	
Max. Produktgewicht	7 kg	
Produktspeicher	255 verschiedene Produkteinstellungen	
Display	17" Farb-Touchscreen (kapazitativ)	
Prüfmerkmale	Autokalibrierung, automatische Anpassung an Dichteverteilung, Dichte, harter Kontrast, weicher Kontrast, Maskierungstechnologie, Superkontrast, size filter, auto edge (Kantenausblendung), Bilder-Auto-Speichern/Laden, Multisegment-Inspektion, Füll-Level, Generatorenergieeinstellung per Produkt, Passwortschutz	
Ein- und Ausgänge	Programmierbare Ausgänge (Kontamination, Bereit, NOT-AUS) Programmierbare Eingänge (NOT-AUS, Aufwecken, Drehgeber, weitere optional)	
Datentransfer	Ethernet für Internet Fernwartung, USB für externe Tastatur, Maus und Memory Stick	
Max. Gewicht	0.5 Tonnen	0.7 Tonnen
Netzanschluss	1ph, 230 VAC +/- 10%, 50/60 Hz, bei Vollbetrieb: max. 0.5 kW	
Druckluft	Mit Auswurfssystem 0,4 MPa (4 bar/58 psi)	
Verfügbare Auswurfmethode	Zweites Förderband mit Luftdruck- oder Transversalpusher	
Umgebung	0° bis +30° C, mit relativer Luftfeuchtigkeit max. 90% nicht kondensierend (zusätzliche Klimageräte zur Anpassung des Temperaturbereichs möglich)	
Konformität	CE, deutsche Röntgenverordnung RöV, länderspezifische Anpassung für andere Staaten	

Alle Angaben beziehen sich auf Standardgeräte. Je nach Anwendung kann es zu Abweichungen kommen. Änderungen sind vorbehalten.



X-Ray SHARK® XD38

X-ray Inspektion für verpackte Produkte



Insideview of the inspection area

Maße XD38-L1-MK2

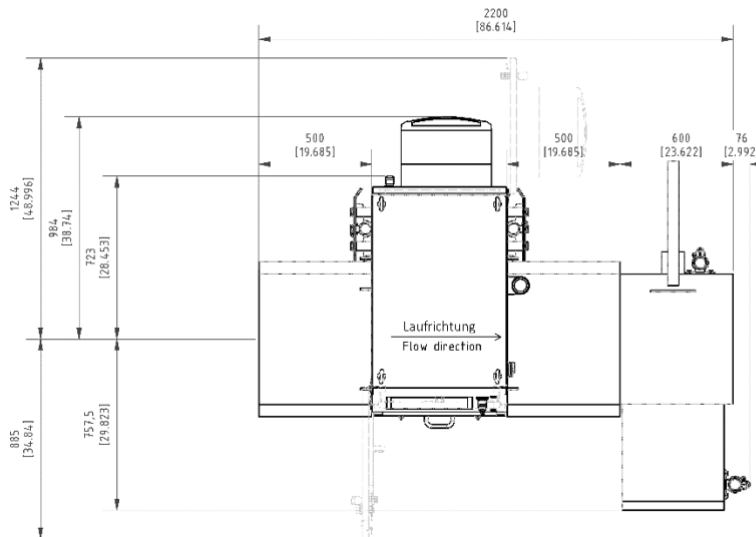
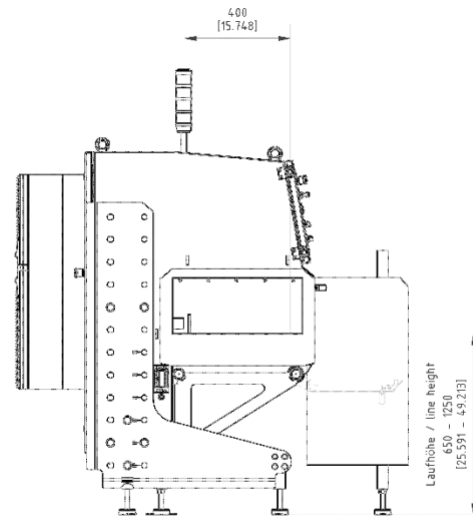
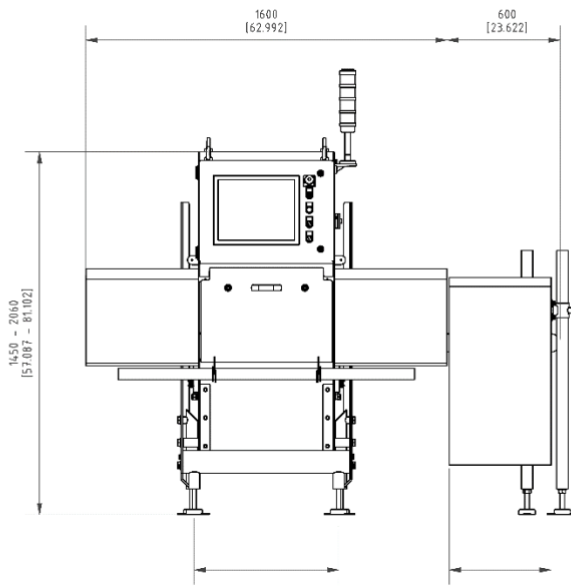

Max. Produkthöhe versus max. Produktbreite aufgrund der Form des Röntgenstrahlfächers

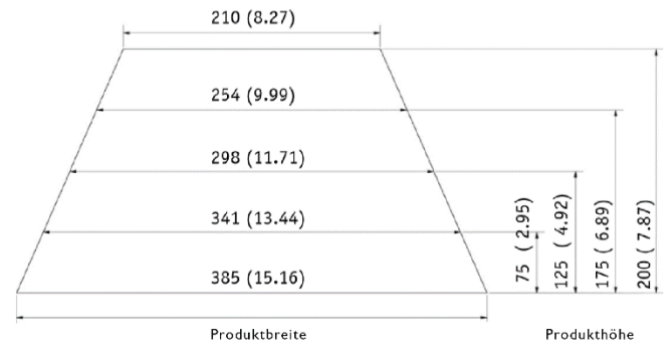

CASSEL Messtechnik GmbH
 In der Dehne 10
 37127 Dransfeld
 Germany
 Tel.: +49 (0) 5502 91150
 Fax: +49 (0) 5502 911532
 Email: info@cassel.de
 Website: www.cassel-inspection.com

CASSEL Inspection US
 2440 W Corporate Preserve Drive, Ste. 600
 Oak Creek, WI 53154
 USA
 Phone: +1-414-574-4220
 Email: us.sales@cassel-inspection.com,
 us.service@cassel-inspection.com
 Website: www.cassel-inspection.com

